

1.

Zadanie 20. (2 pkt)

Spośród podanych określeń podkreśl pięć, które odnoszą się do mozaiki bizantyńskiej:

- a) realizm
- b) kompozycja izokefaliczna
- c) dekoracyjność
- d) iluzjonistyczny modelunek światłocieniowy
- e) wydłużenie proporcji postaci
- f) brak realnego modelunku ciała pod szatami
- g) rytmizacja i schematyzacja kompozycji
- h) przestrzenność kompozycji

2.

Zadanie 6. (11 pkt)

Wykonaj polecenia na podstawie poniższych zdjęć i rysunków.

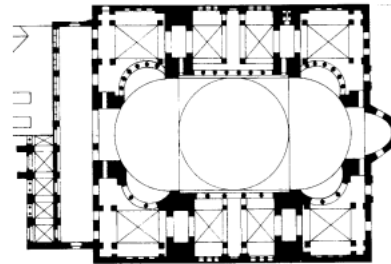
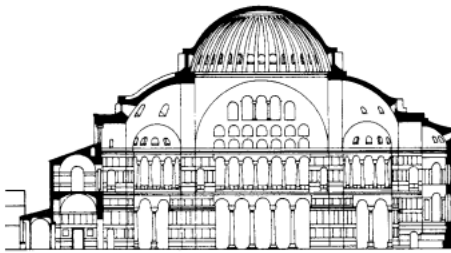

a) **Podaj nazwę świątyni, miasto w którym ją wybudowano i styl architektoniczny. (3 pkt)**

.....

b) **Opisz plan świątyni. (4 pkt)**

.....

.....

.....

.....

c) **Scharakteryzuj bryłę i dekorację. (4 pkt)**

.....

.....

.....

.....

.....

3.

Zadanie 15. (0–16)

Rozpoznaj budowlę przedstawioną na ilustracjach i wykonaj polecenia.

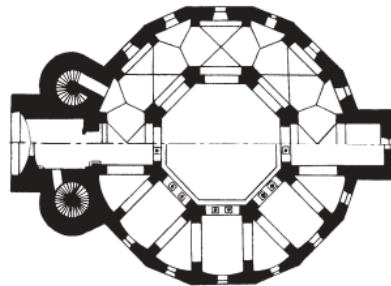
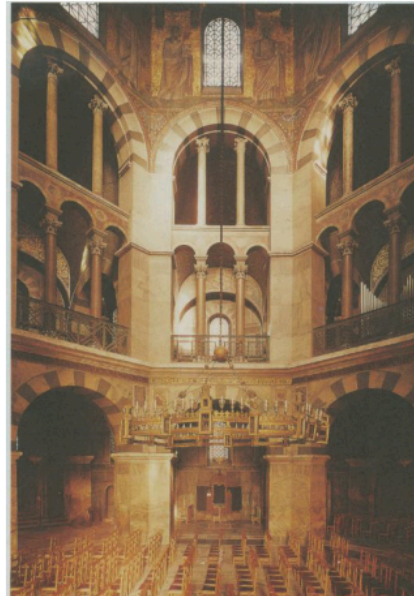
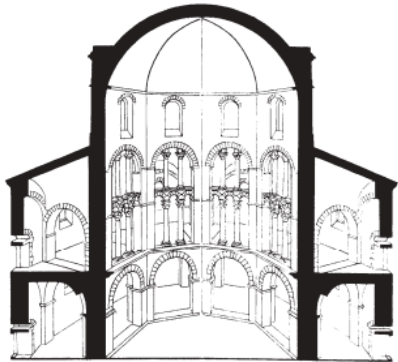

15.1. Podaj nazwę budowli i miejsce, gdzie się ona znajduje. (0–2)

.....
.....

15.2. Napisz, kto był twórcą budowli. (0–1)

.....

15.3. Określ czas powstania budowli: zaznacz wybraną odpowiedź. (0–1)

- przełom IV i V wieku
- przełom VIII i IX wieku
- przełom XII i XIII wieku

15.4. Napisz, z inicjatywy którego władcy powstała budowla. (0–1)

.....

15.5. Podaj nazwę okresu w dziejach sztuki, z którym łączy się budowlę (od nazwy panującej dynastii). (0–1)

.....

15.6. Wskaż budowlę bizantyńską, której plan powszechnie uważa się za źródło inspiracji tego dzieła. (0–1)

.....

15.7. Opisz plan i bryłę budowli: uwzględnij obie kondygnacje. (0–9)

.....
.....
.....
.....
.....
.....
.....

4.

Zadanie 6. (0–6)

Przyjrzyj się poniższym ilustracjom i wykonaj polecenia.



A.

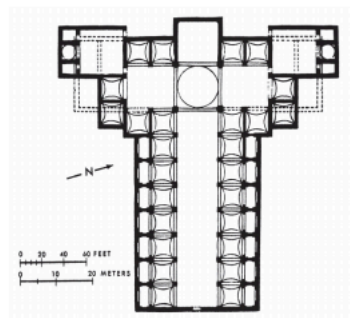

1.

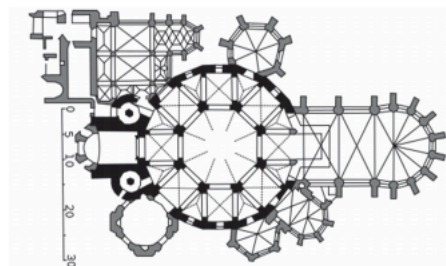

2.

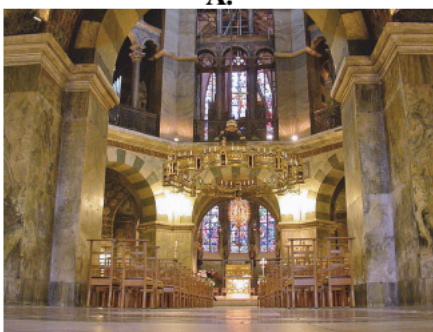

B.

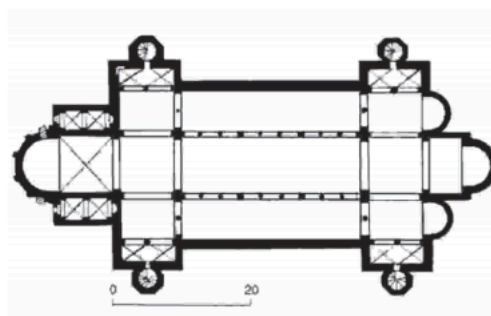

3.

6.1. Połącz budowle (A – B) z właściwymi planami (1.–3.). Zaznacz dwie z podanych możliwości. (0–2)

A1 A2 A3 B1 B2 B3

6.2. Wypełnij tabelę – wpisz informacje dotyczące przedstawionych obiektów. (0–4)

	Budowla A.	Budowla B.
Miasto, w którym obiekt się znajduje		
Nazwa obiektu		
Nazwa okresu sztuki przedromańskiej, reprezentowanego przez obiekt (od imienia władcy)		